

HX10M 540

LA STABILITÀ DEL SOLLEVAMENTO



HX10 M

Il sollevatore a pantografo HX10M consente un sollevamento facile e leggero fino a un'altezza di 800 mm, diventando una pratica piattaforma di lavoro, adatta a luoghi come officine meccaniche. Questo transpallet è anche in grado di svolgere la funzione di supporto del materiale lungo le linee di assemblaggio e produzione.



LEVA DI CONTROLLO

La maniglia offre un timone ergonomico e una leva di comando a 3 posizioni. La speciale valvola di abbassamento consente di abbassare dolcemente il carico.



GRUPPO IDRAULICO

- Pompa in ghisa monopezzo resistente ed affidabile comprendente:
- **PISTONE DI SOLLEVAMENTO TELESCOPICO A DUE STADI:** per garantire leggerezza e migliore visibilità dell'operatore.
 - **VALVOLA MASSIMA DI PRESSIONE:** dispositivo di sicurezza che garantisce il transpallet contro i sovraccarichi. Quando la pressione all'interno del circuito idraulico supera il valore di taratura, la valvola blocca automaticamente le forche.
 - **VALVOLA DI ABBASSAMENTO PROPORZIONALE:** la velocità di abbassamento può essere regolata proporzionalmente in base alla posizione della leva sul timone. Strumento di lavoro perfetto per trasportare carichi fragili e delicati come cristallo, vetro e ceramica.



STABILIZZATORI ANTERIORI E POSTERIORI

Il nuovo leveraggio di controllo rende possibile l'ingresso sul lato chiuso del pallet con un leggero sollevamento, che facilita le successive fasi di movimentazione. Inoltre, si ottiene una maggiore stabilità della macchina utilizzando i rulli di carico in una posizione più avanzata e fornendo stabilizzatori anteriori di serie. Il lavoro è reso ancora più stabile e sicuro con gli stabilizzatori posteriori, anche quando l'altezza di lavoro supera i 400 mm e nel caso di oggetti pesanti.



CONFIGURAZIONE

STANDARD:

Ruota in nylon - poliuretano e rulli in poliuretano

Sollevamento rapido. Lo strumento perfetto per sollevare più velocemente i tuoi carichi fino a 150 kg. La pompa idraulica è specificamente progettata per ridurre a metà il tempo di lavoro e aumentare l'efficienza.

OPTIONAL:

Ruote in gomma

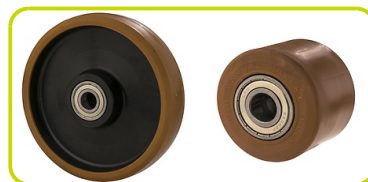

Descrizione

1.1 Costruttore		LIFTER
1.3 Tipo di Propulsione		Manuale
1.4 Sistema di guida		Accompagnamento
1.5 Portata	Q Kg	1000
1.6 Baricentro	c mm	600
1.8 Distanza asse ruote di carico da base forca	x mm	993
1.9 Passo	y mm	1231

Pesi

2.1 Massa in servizio con batteria	Kg	104
2.2 Carico asse posteriore (pieno carico)	Kg	713
2.2 Carico asse anteriore (pieno carico)	Kg	391
2.3 Carico asse anteriore (senza carico)	Kg	71
2.3 Carico asse posteriore (senza carico)	Kg	33

Telaio/Ruote

3.1 Gommatura, anteriore		POLY.I./ NYLON
3.1 Gommatura posteriore		POLY.I.
3.2 Dimensione ruote anteriori - Larghezza	mm	45
3.2 Dimensione ruote anteriori - Diametro	mm	200
3.3 Dimensione ruote posteriori - Diametro	mm	80
3.3 Dimensione ruote posteriori - Larghezza	mm	50
3.5 Dimensioni ruote posteriori - Q.tà (x=motrice)	nr	2
3.6 Carreggiata anteriore	b10 mm	155
3.7 Carreggiata posteriore	b11 mm	447

Dimensioni

4.4 Altezza di sollevamento	h3 mm	715
4.9 Altezza del timone in posizione di guida max	h14 mm	1250
4.9 Altezza del timone in posizione di guida min	h14 mm	415
4.15 Altezza forche abbassate	h13 mm	85
4.19 Lunghezza totale	l1 mm	1526
4.20 Lunghezza unità motrice	l2 mm	376
4.21 Larghezza totale	b1 mm	540
4.22 Dimensioni forche - Spessore	s mm	48
4.22 Dimensioni forche - Larghezza	e mm	160
4.22 Lunghezza forche	l mm	1150
4.25 Larghezza forche	b5 mm	540
4.32 Luce libera a metà passo	m2 mm	21
4.34 Corridoio di stivaggio per pallet 800x1200 longitudinalmente	Ast mm	2019
4.35 Raggio di volta	Wa mm	1369

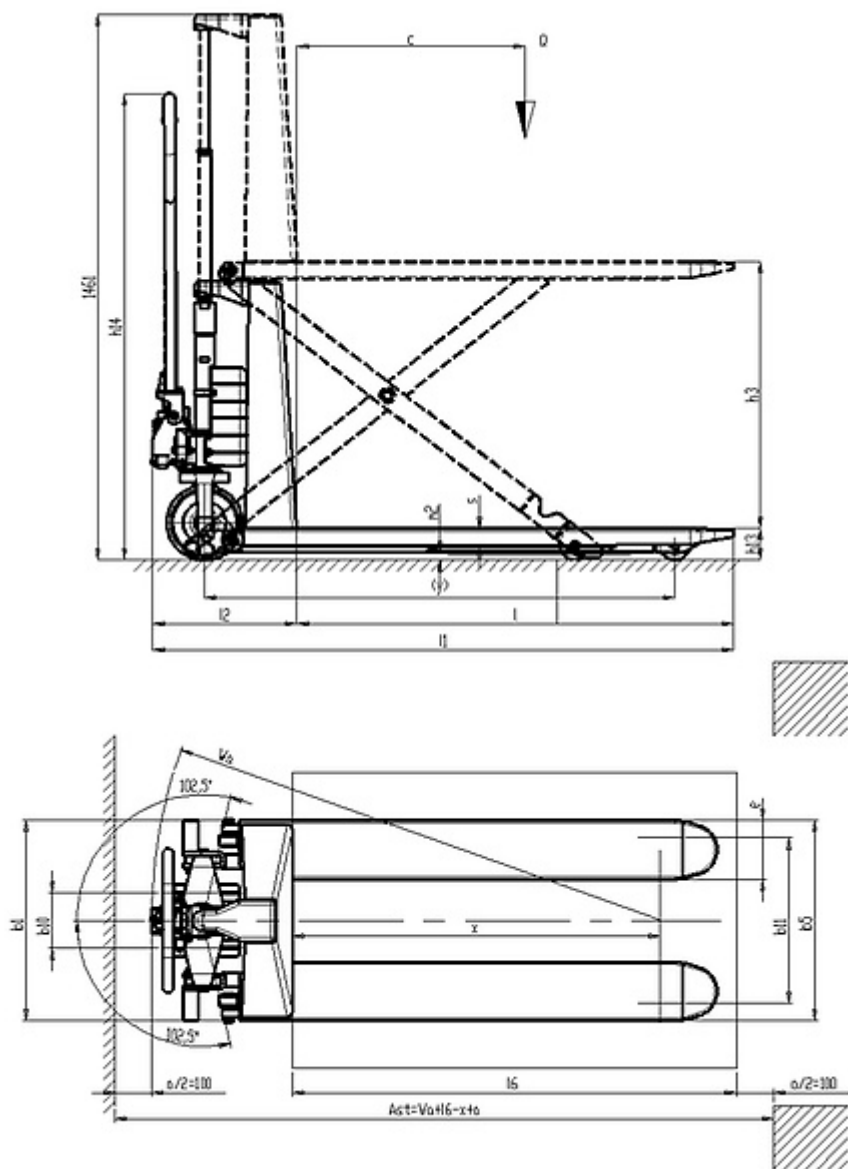

The information is aligned with the Data file at the time of download. Printed on 07/05/2020 (ID 626)

©2019 | PR INDUSTRIAL s.r.l. | All rights reserved | Image shown may not reflect actual package. Specifications subject to change without notice

